

DISPENSADORES Y SURTIDORES DE COMBUSTIBLE WAYNE Helix

Diseñado para usted.
Creado para el

Mundo

VIDEO
DISPENSADORES



VIDEO
SERAFÍN



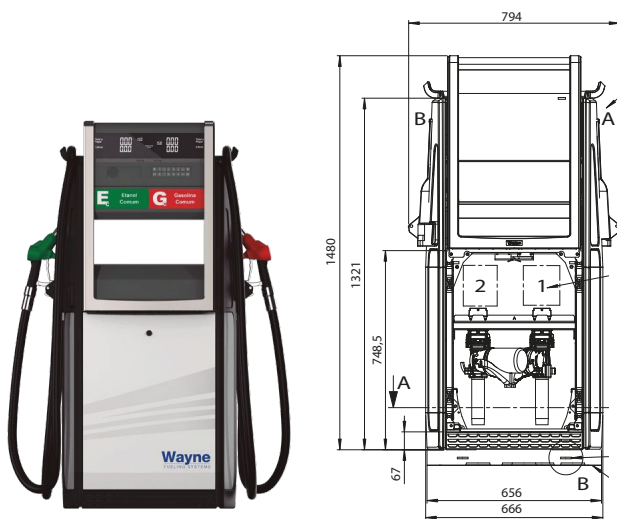

Dispensador y Surtidor de combustible Helix 1000
marca Wayne *Excelente relación costo-beneficio*

Modelo: HELIX 1000 1x1, 1x2, 2x2 (Manguera baja)
Tipo: Dispensador o Surtidor de Combustibles Electrónico 1 o 2 productos (entrada) / 1 o 2 mangueras (salida) con Totalizador ElectroMecánico por manguera

Especificaciones Técnicas:

- **Activación:** Automático
- **Medidor:** iMeter2 - Calibración electrónica/inteligente + - 0.25% exactitud
- **Sistema Eléctrico:** 220V 60Hz
- **Computadora:** i-GEM - Comunicación en Lazo de Corriente
- **Acceso:** Control Remoto Wayne (cambio de precios y programación) protegido por "password"
- **Visualizador:** Display con retroiluminación por LED
- **Outlet:** 3/4" (opcional 1")
- **Caudal:** Aprox. desde 40 LPM hasta 130 LPM
- **Pintura:** Electrostática
- **Motor:** Sólo en surtidores motor de 3/4 HP (estándar) y de 1HP (alto caudal), monofásico de 220 VAC 60 HZ
- **Bomba** Sólo en surtidores, bombas de engranajes

Accesorios:

- Predeterminador de Dinero o volumen
- Caja de Conexión
- Control Remoto
- Filtros interiores
- Colgador de mangueras
- Mangueras de 3/4" o 1" opcional
- Válvula de seguridad de 3/4" o 1" opcional
- Codos giratorios - Rotación en 360° de 3/4" o 1" opcional
- Pistolas automáticas de 3/4" o 1" opcional
- Válvulas de emergencia sólo en dispensadores de 1.5" Simple o 2" Simple para 130 LPM

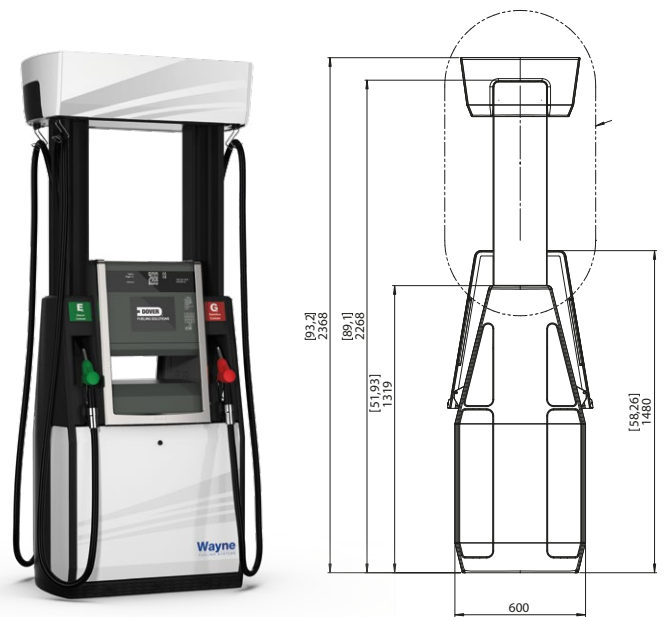

Dispensador y Surtidor de combustible Helix 4000
marca Wayne *Visual icónico*

Modelo: HELIX 4000 1x2, 2x4 (Columnas & Techo alto)
Tipo: Dispensador o Surtidor de Combustibles Electrónico 1 o 2 productos (entrada) / 2 o 4 mangueras (salida) con Totalizador ElectroMecánico por manguera

Especificaciones Técnicas:

- **Activación:** Automático
- **Medidor:** iMeter - Calibración electrónica/inteligente + - 0.25% exactitud
- **Sistema Eléctrico:** 220V 60Hz
- **Computadora:** i-GEM - Comunicación en Lazo de Corriente
- **Acceso:** Control Remoto Wayne (cambio de precios y programación) protegido por "password"
- **Visualizador:** Display con retroiluminación por LED
- **Outlet:** 3/4" (opcional 1")
- **Caudal:** Aprox. 40 LPM (opcional 70 LPM)
- **Pintura:** Electrostática
- **Motor:** Sólo en surtidores motor de 3/4 HP (estándar), monofásico de 220 VAC 60 HZ
- **Bomba** Sólo en surtidores, bombas de engranajes

Accesorios:

- Predeterminador de Dinero o volumen con Touch Screen, capacitivo
- Caja de Conexión
- Control Remoto
- Filtros interiores
- Colgador de mangueras
- Mangueras de 3/4" o 1" opcional
- Válvula de seguridad de 3/4" o 1" opcional
- Codos giratorios - Rotación en 360° de 3/4" o 1" opcional
- Pistolas automáticas de 3/4" o 1" opcional
- Válvulas de emergencia sólo en dispensadores de 1.5" Doble o 2" Simple para 130 LPM

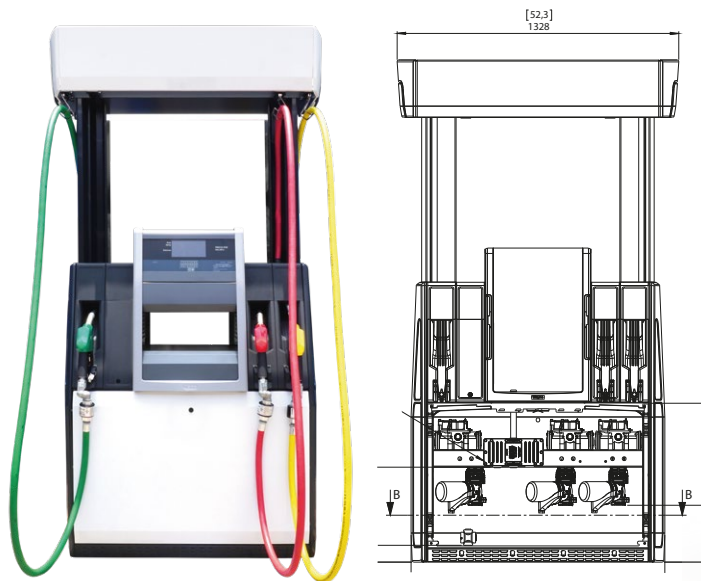

Dispensador y Surtidor de combustible Helix 5000
marca Wayne *Núcleo de flexibilidad*

Modelo: HELIX 5000 3x6 (Columnas & Techo alto)
Tipo: Dispensador o Surtidor de Combustibles Electrónico 3 productos (entrada) / 6 mangueras (salida) con Totalizador ElectroMecánico por manguera

Especificaciones Técnicas:

- **Activación:** Automático
- **Medidor:** iMeter2 - Calibración electrónica/inteligente + - 0.25% exactitud
- **Sistema Eléctrico:** 220V 60Hz
- **Computadora:** i-GEM - Comunicación en Lazo de Corriente
- **Acceso:** Control Remoto Wayne (cambio de precios y programación) protegido por "password"
- **Visualizador:** Display con retroiluminación por LED
- **Outlet:** 3/4" (opcional 1")
- **Caudal:** Aprox. 40 LPM (opcional 70 LPM)
- **Pintura:** Electrostática
- **Motor:** Sólo en surtidores motor de 3/4 HP (estándar), monofásico de 220 VAC 60 HZ
- **Bomba** Sólo en surtidores, bombas de engranajes

Accesorios:

- Predeterminador de Dinero o volumen con Touch Screen, capacitivo
- Caja de Conexión
- Control Remoto
- Filtros interiores
- Colgador de mangueras
- Mangueras de 3/4" o 1" opcional
- Válvula de seguridad de 3/4" o 1" opcional
- Codos giratorios - Rotación en 360° de 3/4" o 1" opcional
- Pistolas automáticas de 3/4" o 1" opcional
- Válvulas de emergencia de 1.5" Doble sólo en dispensadores

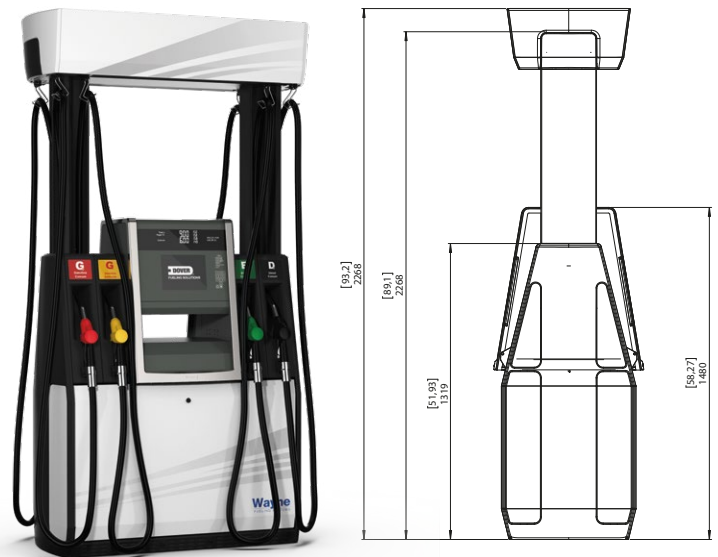

Dispensador y Surtidor de combustible Helix 5000
marca Wayne *Núcleo de flexibilidad*

Modelo: HELIX 5000 4x8 (Columnas & Techo alto)
Tipo: Dispensador o Surtidor de Combustibles Electrónico 4 productos (entrada) / 8 mangueras (salida) con Totalizador ElectroMecánico por manguera

Especificaciones Técnicas:

- **Activación:** Automático
- **Medidor:** iMeter2 - Calibración electrónica/inteligente + - 0.25% exactitud
- **Sistema Eléctrico:** 220V 60Hz
- **Computadora:** i-GEM - Comunicación en Lazo de Corriente
- **Acceso:** Control Remoto Wayne (cambio de precios y programación) protegido por "password"
- **Visualizador:** Display con retroiluminación por LED
- **Outlet:** 3/4" (opcional 1")
- **Caudal:** Aprox. 40 LPM (opcional 70 LPM)
- **Pintura:** Electrostática
- **Motor:** Sólo en surtidores motor de 3/4 HP (estándar), monofásico de 220 VAC 60 HZ
- **Bomba** Sólo en surtidores, bombas de engranajes

Accesorios:

- Predeterminador de Dinero o volumen con Touch Screen, capacitivo
- Caja de Conexión
- Control Remoto
- Filtros interiores
- Colgador de mangueras
- Mangueras de 3/4" o 1" opcional
- Válvula de seguridad de 3/4" o 1" opcional
- Codos giratorios - Rotación en 360° de 3/4" o 1" opcional
- Pistolas automáticas de 3/4" o 1" opcional
- Válvulas de emergencia de 1.5" Doble sólo en dispensadores

NUEVOS

MODELOS HELIX DISPENSADORES Y SURTIDORES

Wayne
FUELING SYSTEMS

SURTIDORES

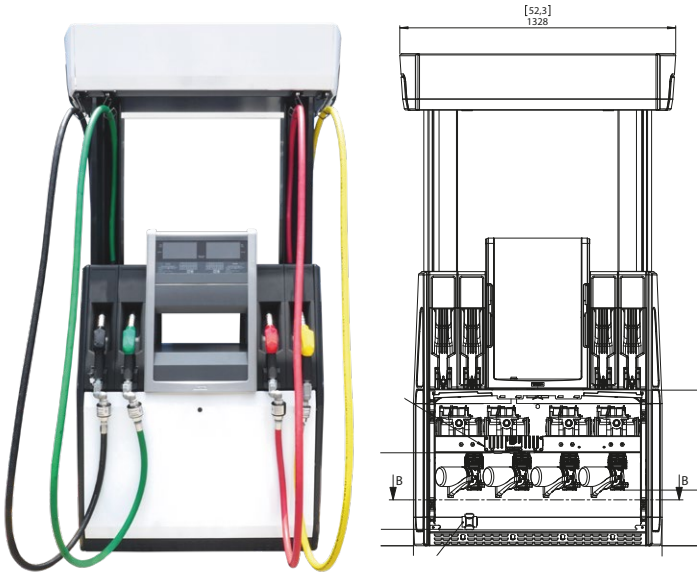

Dispensador y Surtidor de combustible Helix 5000 con 4 Displays / Despacho simultáneo de 2 mangueras por lado (4 mangueras a la vez) marca Wayne **NUEVO**

Modelo: HELIX 5000 4x8 (Columnas & Techo alto)
Tipo: Dispensador o Surtidor de Combustibles Electrónico 4 productos (entrada) / 8 mangueras (salida) con Totalizador ElectroMecánico por manguera, opcional en 3x6, 2x4 y 1x2

Especificaciones Técnicas:

- **Activación:** Automático
- **Medidor:** iMeter - Calibración electrónica/inteligente + - 0.25% exactitud
- **Sistema Eléctrico:** 220V 60Hz
- **Computadora:** i-GEM - Comunicación en Lazo de Corriente
- **Acceso:** Control Remoto Wayne (cambio de precios y programación) protegido por "password"
- **Visualizador:** Display con retroiluminación por LED
- **Outlet:** 3/4" (opcional 1")
- **Caudal:** Aprox. 40 LPM (opcional 70 LPM)
- **Pintura:** Electrostática
- **Motor:** Sólo en surtidores motor de 3/4 HP (estándar), monofásico de 220 VAC 60 HZ
- **Bomba** Sólo en surtidores, bombas de engranajes

Accesorios:

- Predeterminador de Dinero o volumen con Touch Screen, capacitivo
- Caja de Conexión
- Control Remoto
- Filtros interiores
- Colgador de mangueras
- Mangueras de 3/4" o 1" opcional
- Válvula de seguridad de 3/4" o 1" opcional
- Codos giratorios - Rotación en 360° de 3/4" o 1" opcional
- Pistolas automáticas de 3/4" o 1" opcional
- Válvulas de emergencia de 1.5" Doble sólo en dispensadores

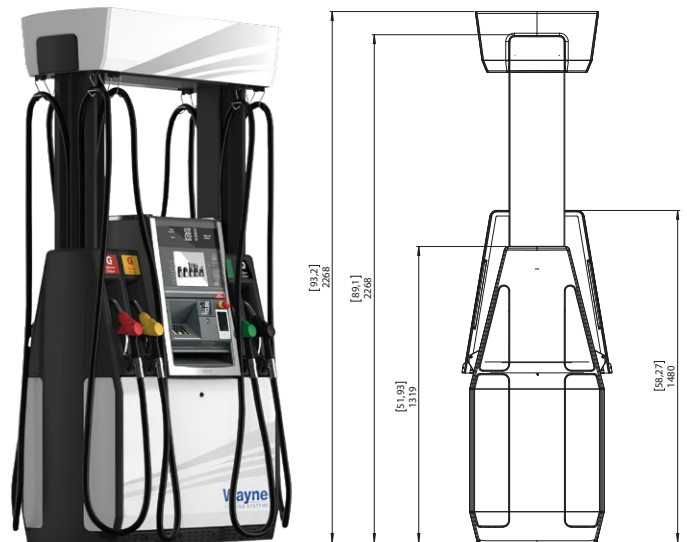

Dispensador y surtidor de combustible Helix 5000 con terminal de pago marca Wayne **NUEVO**

Modelo: HELIX 5000 4x8 (Columnas & Techo alto)
Tipo: Dispensador o Surtidor de Combustibles Electrónico 4 productos (entrada) / 8 mangueras (salida) con Totalizador ElectroMecánico por manguera, opcional en 3x6, 2x4 y 1x2

Especificaciones Técnicas:

- **Activación:** Automático
- **Medidor:** iMeter - Calibración electrónica/inteligente + - 0.25% exactitud
- **Sistema Eléctrico:** 220V 60Hz
- **Computadora:** i-GEM - Comunicación en Lazo de Corriente
- **Acceso:** Control Remoto Wayne (cambio de precios y programación) protegido por "password"
- **Visualizador:** Display con retroiluminación por LED
- **Outlet:** 3/4" (opcional 1")
- **Caudal:** Aprox. 40 LPM (opcional 70 LPM)
- **Pintura:** Electrostática
- **Motor:** Sólo en surtidores motor de 3/4 HP (estándar), monofásico de 220 VAC 60 HZ
- **Bomba** Sólo en surtidores, bombas de engranajes

Accesorios:

- Pantalla Touch Screen Capacitivo con terminal de pago, impresora y lector de banda magnética & sin contacto
- Predeterminador de Dinero o volumen
- Caja de Conexión
- Control Remoto
- Filtros interiores
- Colgador de mangueras
- Mangueras de 3/4" o 1" opcional
- Válvula de seguridad de 3/4" o 1" opcional
- Codos giratorios - Rotación en 360° de 3/4" o 1" opcional
- Pistolas automáticas de 3/4" o 1" opcional
- Válvulas de emergencia de 1.5" Doble sólo en dispensadores



Surtidor de combustible Reliance E-123 serie flota 1 manguera 1 producto marca Wayne



Bomba para GLP de turbina regenerativa con motor y base RC40 marca Ebsray



Sensor de fugas y tablero detector de fugas marca Simecon



Controlador Fusion para control de dispensador y tanques marca Wayne



Controlador inteligente de frecuencia variable marca Fe Petro para bombas sumergibles



Bomba sumergida y detector de fugas mecánico marca Fe Petro



Hidrolavadora agua fría y caliente Tequendama marca Ghibli



Consola para control de tanques marca Incon / Franklin Fueling Systems



Sondas de telemetración para combustibles líquidos, GLP, químicos y otros



Medidor para descarga a gravedad Flexicompt autónomo marca Alma



Bomba 25 GPM marca Fill Rite



Bomba 30 GPM con computador marca Fill Rite

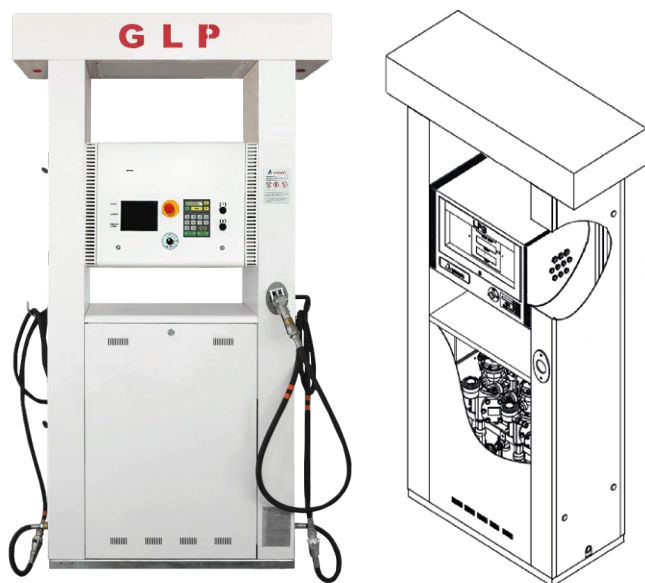

Dispensador de GLP 1 producto 2 mangueras con 1 y 2 CPU's marca Yenen

Modelo: H extra A
Tipo: Dispensador GLP

Especificaciones Técnicas:

- **Pantalla de venta:** 2 displays LCD retroiluminado de 1"
- **Unidades de medida:** Litros o Galones
- **Memoria:** 128KB Flash 8KB RAM 64KB FRAM
- **Teclado Preset:** Cantidad pre establecida (botón y / o teclado)
Volumen pre establecido (botón y / o teclado)
- **Protocolos:** Dart - Wayne
Current Loop - Gilbarco
- **Voltaje:** 220 VAC
- **Temperatura:** -30 +60 ° C
- **ATC:** Sensor de temperatura para corrección automática de temperatura (ATC)
- **Calibración:** Electrónica
- **Medidor:** 4 pistones de desplazamiento positivo
- **Válvula Solenoide:** 2 etapas

Accesorios:

- Mangueras GLP
- Colgador de manguera
- Pistolas de despacho para GLP
- Válvula de seguridad de 3/4"
- Filtro interior
- Contómetros mecánicos y electrónicos
- Botón de parada de emergencia
- Techo alto con letras GLP iluminadas en rojo
- Manómetro

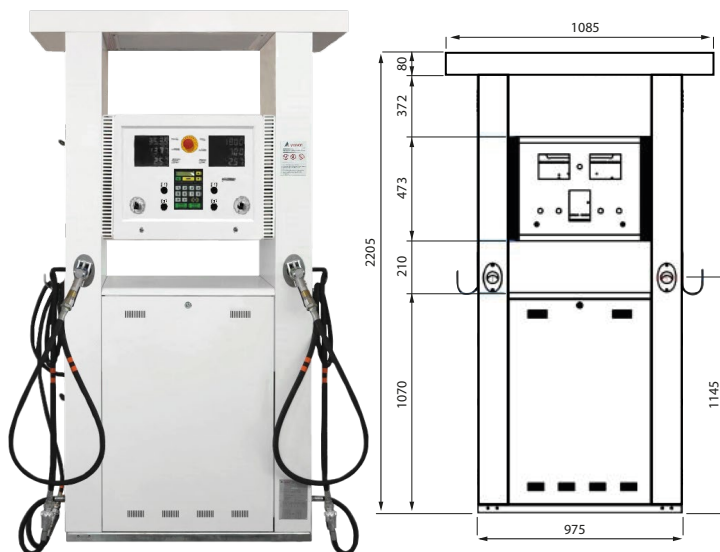

Dispensador de GLP 1 producto 4 mangueras con 2 CPU's marca Yenen

Modelo: H extra B
Tipo: Dispensador GLP

Especificaciones Técnicas:

- **Pantalla de venta:** 4 displays LCD retroiluminado de 1"
- **Unidades de medida:** Litros o Galones
- **Memoria:** 128KB Flash 8KB RAM 64KB FRAM
- **Teclado Preset:** Cantidad pre establecida (botón y / o teclado)
Volumen pre establecido (botón y / o teclado)
- **Protocolos:** Dart - Wayne
Current Loop - Gilbarco
- **Voltaje:** 220 VAC
- **Temperatura:** -30 +60 ° C
- **ATC:** Sensor de temperatura para corrección automática de temperatura (ATC)
- **Calibración:** Electrónica
- **Medidor:** 4 pistones de desplazamiento positivo
- **Válvula Solenoide:** 2 etapas

Accesorios:

- Mangueras GLP
- Colgador de manguera
- Pistolas de despacho para GLP
- Válvula de seguridad de 3/4"
- Filtro interior
- Contómetros mecánicos y electrónicos
- Botón de parada de emergencia
- Techo alto
- Manómetro